

heroyal W 72

Sistemi di finestre



Sistemi di finestre

Materiali di prima qualità, perfezione tecnica nei minimi dettagli e una grande varietà di possibili combinazioni caratterizzano l'efficiente tecnologia dei sistemi heroal. Sono vantaggi che convincono. Da decenni heroal è un partner affidabile per architetti, costruttori e operatori, e offre soluzioni innovative in alluminio e compositi in alluminio per il rivestimento degli edifici.

I progettisti apprezzano le varie possibilità di configurazione, i costruttori possono realizzare le proprie esigenze personali con un sistema affidabile e i nostri partner traggono vantaggio dalla convenienza e dall'efficienza delle soluzioni di sistema heroal.

L'innovativo sistema di finestre heroal W 72 offre un'elevata qualità, funzionalità e flessibilità. Una soluzione di sistemi per finestre moderna, durevole ed efficiente per ogni ambito d'uso.

Scoprite la varietà dei sistemi di finestre heroal W 72!





heroal W 72

Pagina 4

La soluzione di sistema innovativa per ogni ambito d'uso

heroal W 72 RL

Pagina 6

Sistema di finestre con contorno esterno arrotondato

heroal W 72 CL

Pagina 7

Sistema di finestre con contorno esterno smussato

heroal W 72 i

Pagina 8

Sistema di finestre a blocchi con vetratura esterna o interna

heroal W 72 UD

Pagina 10

Porte-finestre accessibili

heroal W 72 CW

Pagina 11

Sistemi di finestre con estetica in acciaio e di parete esterna

Integrazione nelle pareti esterne

Pagina 12

Tipologie di apertura

Pagina 14

Tecnologie di profilo e di produzione

Pagina 15

Proprietà del sistema e di efficienza

Pagina 16



heroal W 72

La soluzione di sistema innovativa per ogni ambito d'uso

Isolamento innovativo, nuovi standard in termini di funzionalità e una massima flessibilità per ogni ambito d'uso: questo è il sistema di finestre heroal W 72. Come tutti gli altri sistemi heroal, rispetta il principio guida della sostenibilità. La base per questa nuova generazione di finestre sono il composto di profilo con semi rivestimenti in alluminio sviluppato da heroal, le barre isolanti in poliammide e una zona isolante interamente in schiuma.

Grazie all'esclusiva geometria a barrette isolanti il sistema per finestre heroal W 72 riesce a ottenere, ad esempio, con una profondità strutturale di 72 mm nel telaio e di 84 mm nel battente, valori U_w che soddisfano i requisiti di isolamento termico per le finestre in relazione alla normativa per il risparmio energetico EnEV, senza l'uso di isolanti per giunture di vetro e telaio.

Il sistema unisce un'elevata qualità ad un impiego minimo di energia e di materiali in fase di produzione e ad un'efficienza energetica e in termini di costi, sia nella produzione che durante l'intero ciclo di vita.

Nelle varianti per gli edifici pubblici, particolarmente efficienti sotto il profilo delle risorse, le barrette sono realizzate completamente con l'utilizzo di materie prime rinnovabili. La schiuma isolante, nelle aree della zona di isolamento modulari, che viene prodotta senza HFCKW, tutela lo strato di ozono.

Per questo approccio orientato alla sostenibilità, il sistema heroal W 72 è stato premiato con il Premio innovazione Architettura 2012. Merita di essere sottolineata l'innovativa tecnologia a barrette isolanti, tramite cui il sistema raggiunge i valori di isolamento che altrimenti sarebbero possibili solamente tramite materiali isolanti supplementari.

Con il sistema heroal W 72, heroal fornisce agli operai, agli architetti e ai costruttori una soluzione per sistemi di finestre innovativa, sostenibile ed efficiente nei costi per qualsiasi ambito d'uso. Eseguiamo tutte le fasi di produzione rilevanti con competenza nei nostri stabilimenti – per garantire la qualità esclusiva di heroal.

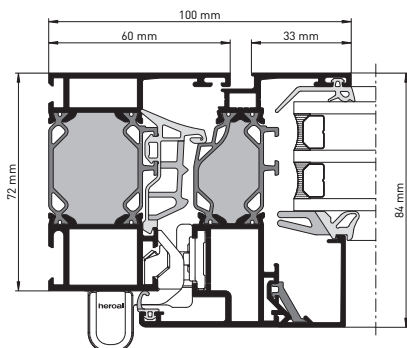

heroal W 72 con sistemi a bandelle heroal WF 100

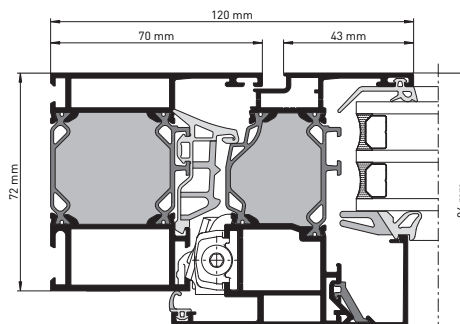

heroal W 72 con sistemi a bandelle heroal WF 100 i

Dimensioni e proprietà del sistema

- » Profondità strutturali: telaio/traverse 72 mm, battente 84 mm
- » Larghezze visibili: telai 50–250 mm, traverse 74–254 mm, battente 33–67 mm
- » Larghezza visibile minima combinata: 90 mm
- » Spessore vetro / riempimento max.: telaio 54 mm, battente 66 mm
- » Peso del battente max.: 300 kg
- » Altezze battente max.: 2.800 mm
- » Sistema combinato in alluminio a 3 camere a isolamento termico elevato
- » Isolamento termico: $U_{f[120]} = 1,3 \text{ W/m}^2\text{K}$
- » Adattamento dei valori U mediante struttura a zone isolanti modulari
- » Permeabilità dell'aria: 4
- » Tenuta alla pioggia battente: E1650
- » Resistenza al carico di vento: C5/B5
- » Classi di isolamento acustico: 1–5
- » Resistenza all'effrazione: RC 4
(in combinazione con i sistemi di avvolgibili heroal Safe RC 3)

Varianti di configurazione e design

- » L'ampio assortimento di profili con larghezze visibili esigue assicura un'elevata trasparenza nelle nuove costruzioni e in fase di ristrutturazione
- » Geometria dei battenti in filigrana a filo superficie
- » Realizzabile come porta-finestra accessibile (Universal Design)
- » Adatto per l'impegno come NRW (dispositivi di estrazione fumi e calore ad azione naturale)
- » Assortimento di battenti anche per sistemi di bandelle in plastica
- » Sistema di porte compatibile: heroal D 72
- » Progettazione del colore con verniciatura a polvere hwr heroal di qualità elevata

heroal W 72 RL

Sistema di finestre con contorno esterno arrotondato



Con il suo design classico (contorno Roundline), il sistema di finestre heroal W 72 RL si fonde in maniera straordinariamente armoniosa e senza tempo in un'ampia varietà di stili architettonici – dal tradizionale al moderno. Per questo motivo è la soluzione ideale per l'edilizia moderna e per la ristrutturazione di edifici storici nell'edilizia residenziale e commerciale.

Dimensioni e proprietà del sistema

- » Profondità strutturali: telai/traverse 82 mm, battente 84 mm
- » Larghezze visibili: telai 60–154 mm, traverse 74–94 mm, battente 33–43 mm
- » Larghezza visibile minima combinata: 100 mm
- » Spessore vetro / riempimento max.: telaio 54 mm, battente 66 mm
- » Peso del battente max.: 300 kg
- » Altezze battente max.: 2.800 mm
- » Sistema di profili in alluminio a 3 camere a isolamento termico elevato
- » Isolamento termico: $U_{f[120]} = 1,3 \text{ W/m}^2\text{K}$
- » Adattamento dei valori U mediante struttura a zone isolanti modulari
- » Permeabilità dell'aria: 4
- » Tenuta alla pioggia battente: 9A
- » Resistenza al carico di vento: C5/B5
- » Classi di isolamento acustico: 1–5
- » Resistenza all'effrazione: RC 3

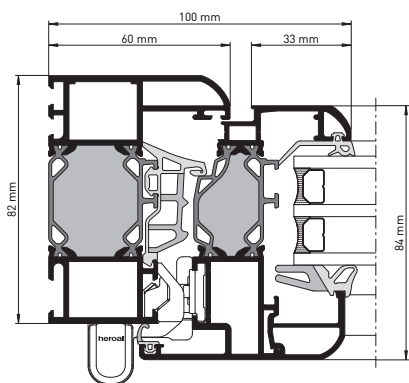

heroal W 72 RL con sistemi a bandelle heroal WF 100

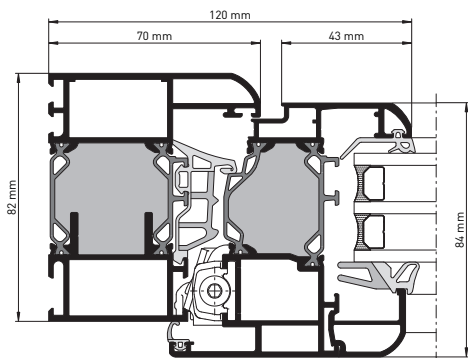

heroal W 72 RL con sistemi a bandelle heroal WF 100 i

Varianti di configurazione e design

- » L'ampio assortimento di profili con larghezze visibili esigue assicurano un'elevata trasparenza nelle nuove costruzioni e in fase di ristrutturazione
- » Geometria dei battenti in filigrana a filo superficie
- » Realizzabile come porta-finestra accessibile (Universal Design)
- » Assortimento di battenti anche per sistemi di bandelle in plastica
- » Sistema di porte compatibile: heroal D 72 RL
- » Progettazione del colore con verniciatura a polvere hwr heroal di qualità elevata

heroal W 72 CL

Sistema di finestre con contorno esterno smussato

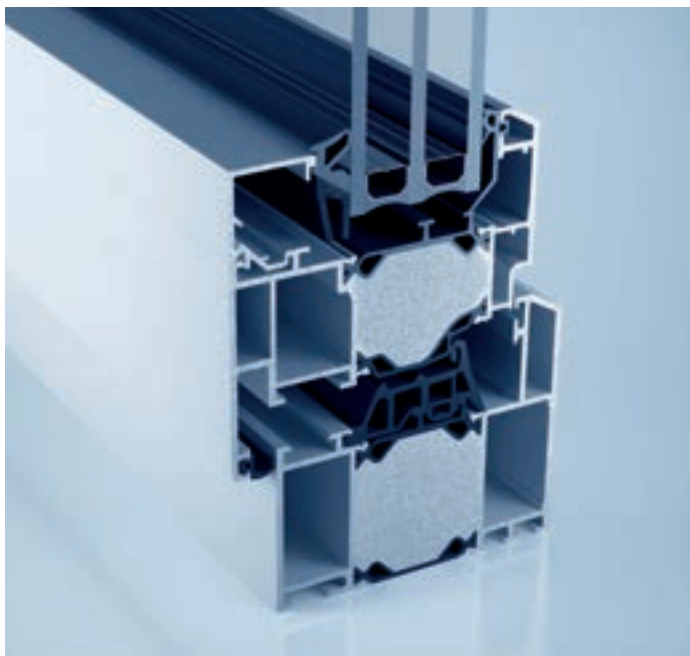

Il sistema di finestre heroal W 72 CL in design smussato (contorno Classicline) con proporzioni bilanciate è perfetto per le ristrutturazioni e le restaurazioni dei vecchi edifici. Il sistema combina un contorno a sormonto con i componenti di sistema collaudati di marca heroal.

Dimensioni e proprietà del sistema

- » Profondità strutturali: telai/traverse 82 mm, battente 84 mm
- » Larghezze visibili: telai 60–154 mm, traverse 74–94 mm, battente 33–43 mm
- » Larghezza visibile minima combinata: 100 mm
- » Spessore vetro / riempimento max.: telaio 54 mm, battente 66 mm
- » Peso del battente max.: 300 kg
- » Altezze battente max.: 2.800 mm
- » Sistema di profili in alluminio a 3 camere a isolamento termico elevato
- » Isolamento termico: $U_{f[120]} = 1,3 \text{ W/m}^2\text{K}$
- » Adattamento dei valori U mediante struttura a zone isolanti modulari
- » Permeabilità dell'aria: 4
- » Tenuta alla pioggia battente: 9A
- » Resistenza al carico di vento: C5/B5
- » Classi di isolamento acustico: 1–5
- » Resistenza all'effrazione: RC 3

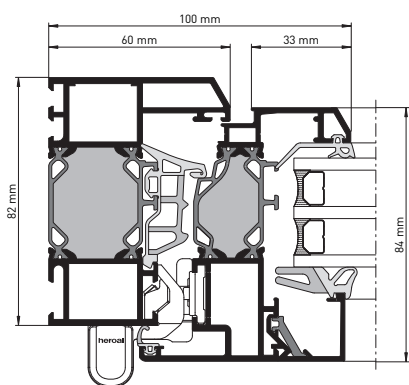

heroal W 72 CL con sistema a bandelle heroal WF 100

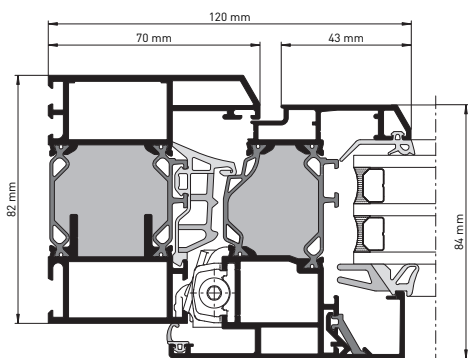

heroal W 72 CL con sistema a bandelle heroal WF 100 i

Varianti di configurazione e design

- » L'ampio assortimento di profili con larghezze visibili esigue assicurano un'elevata trasparenza nelle nuove costruzioni e in fase di ristrutturazione
- » Geometria dei battenti in filigrana a filo superficie
- » Realizzabile come porta-finestra accessibile (Universal Design)
- » Assortimento di battenti anche per sistemi di bandelle in plastica
- » Sistema di porte compatibile: heroal D 72 CL
- » Progettazione del colore con verniciatura a polvere hwr heroal di qualità elevata

heroal W 72 i

Sistema di finestre a blocchi con vetratura esterna

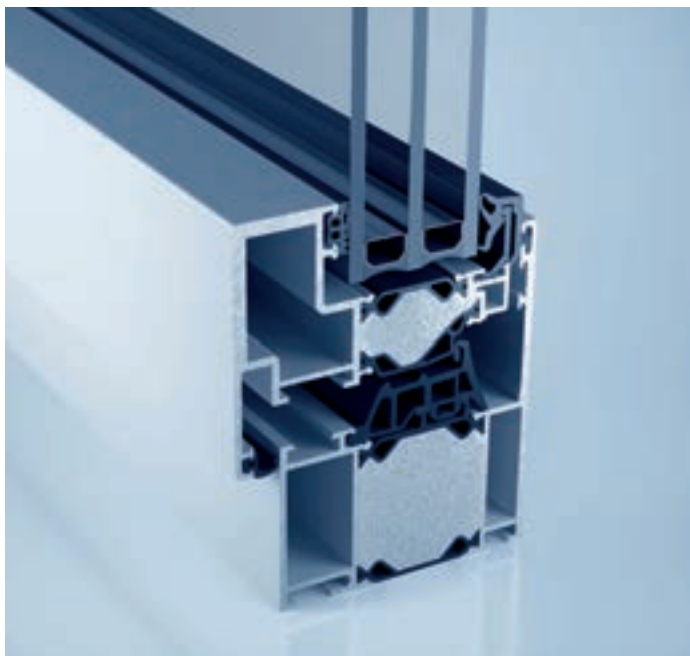

Questo sistema di finestre heroal W 72 i combina una progettazione architettonica attraverso larghezze visibili in filigrana e offre la massima trasparenza, un migliore isolamento termico e un design elegante senza battenti e lastre di vetro a vista. Questo sistema di finestre a blocchi è utilizzabile in diversi modi, tra l'altro anche come elemento a inserimento di parete esterna. La combinazione con le bandelle di sistema a scomparsa conferisce un design elegante.

Dimensioni e proprietà del sistema

- » Profondità strutturali: telai/traverse 72 mm, battente 76,5 mm
- » Larghezze visibili: telai 70–120 mm, traverse 114–244 mm, battente a scomparsa
- » Larghezza visibile minima combinata: 81 mm
- » Spessore vetro / riempimento max.: telaio 52 mm, battente 47 mm
- » Peso del battente max.: 150 kg
- » Altezze battente max.: 2.400 mm
- » Sistema di profili in alluminio a 3 camere a isolamento termico elevato
- » Isolamento termico: $U_{f[87]} \geq 1,5 \text{ W/m}^2\text{K}$ (vetratura esterna)
- » Adattamento dei valori U mediante struttura a zone isolanti modulari
- » Permeabilità dell'aria: 4
- » Tenuta alla pioggia battente: 9A
- » Resistenza al carico di vento: C5/B5
- » Classi di isolamento acustico: 1–5
- » Resistenza all'effrazione: RC 2

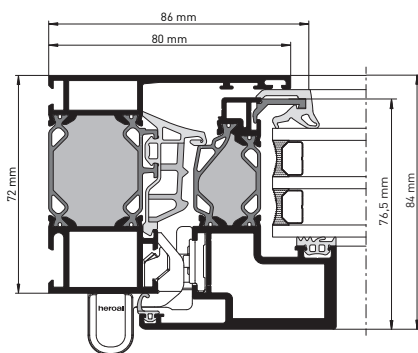

heroal W 72 i con sistema a bandelle heroal WF 100

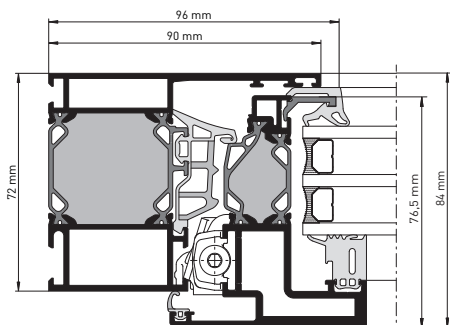

heroal W 72 i con sistema a bandelle heroal WF 100 i

Varianti di configurazione e design

- » Larghezze omogenee e in filigrana concepite appositamente per l'impiego nei sistemi di pareti esterne heroal C 50
- » Assortimento di battenti anche per sistemi di bandelle in plastica
- » Sistema di porte compatibile: heroal D 72
- » Compatibili dal punto di vista del profilo con i sistemi di finestre heroal W 72 CW e con i sistemi di pareti esterne heroal C 50
- » Progettazione del colore con verniciatura a polvere hwr heroal di qualità elevata

heroal W 72 i

Sistema di finestre a blocchi con vetratura interna

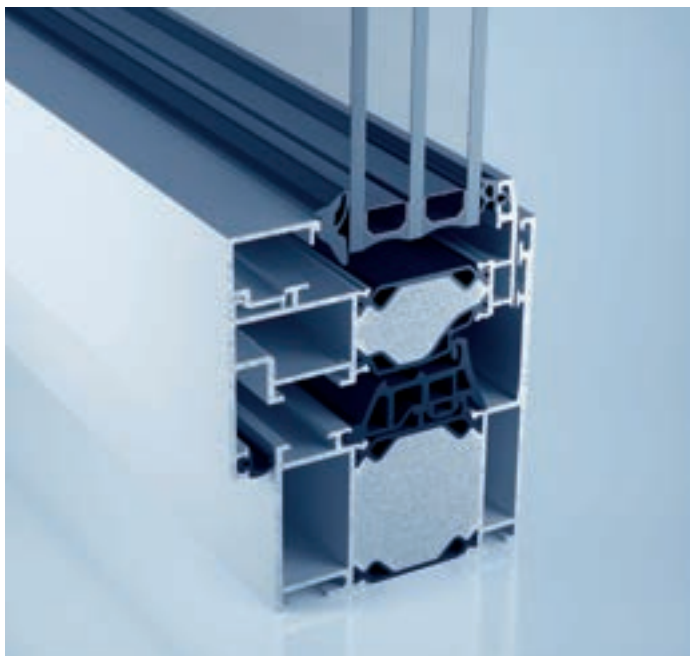

Il sistema heroal W 72 i, con una vetratura interna classica, offre tutti i vantaggi architettonici di un sistema di finestre a blocchi. Questa versione di sistema heroal colpisce grazie al suo aspetto slanciato e alle larghezze visibili esigue senza battenti visibili, garantisce ampie superfici in vetro e, in questo modo, la massima trasparenza. Il sistema di finestre a blocchi heroal W 72 i è particolarmente indicato per l'impiego in combinazione con i sistemi di pareti esterne heroal C 50. Inoltre, questa struttura in filigrana viene utilizzata anche come elemento di finestre tradizionale negli edifici ad uso privato o commerciale. Questo sistema combinato in alluminio durevole e senza tempo, in combinazione con le bandelle a scomparsa, valorizza qualsiasi tipologia di immobile.

Dimensioni e proprietà del sistema

- » Profondità strutturali: telai/traverse 72 mm, battente 79 mm
- » Larghezze visibili: telai 70–120 mm, traverse 114–244 mm, battente a scomparsa
- » Larghezza visibile minima combinata: 81 mm
- » Spessore vetro / riempimento max.: telaio 52 mm, battente 47 mm
- » Peso del battente max.: 150 kg
- » Altezze battente max.: 2.400 mm
- » Sistema di profili in alluminio a 3 camere a isolamento termico elevato
- » Isolamento termico: $U_{f[87]} \geq 1,7 \text{ W/m}^2\text{K}$ (vetratura interna)
- » Adattamento dei valori U mediante struttura a zone isolanti modulari
- » Permeabilità dell'aria: 4
- » Tenuta alla pioggia battente: 9A
- » Resistenza al carico di vento: C5/B5
- » Classi di isolamento acustico: 1–4
- » Resistenza all'effrazione: RC 2

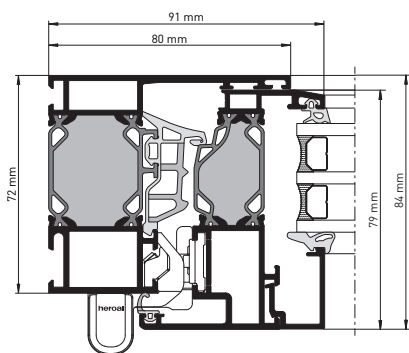

heroal W 72 i con sistema a bandelle heroal WF 100

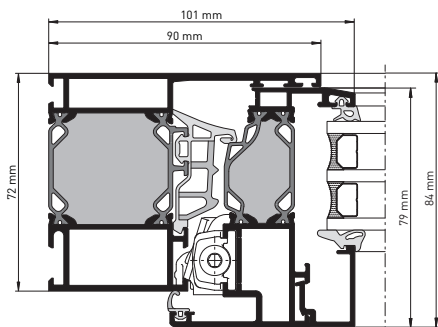

heroal W 72 i con sistema a bandelle heroal WF 100 i

Varianti di configurazione e design

- » Larghezze omogenee e in filigrana concepite appositamente per l'impiego nei sistemi di pareti esterne heroal C 50
- » Assortimento di battenti anche per sistemi di bandelle in plastica
- » Sistema di porte compatibile: heroal D 72
- » Compatibili dal punto di vista del profilo con i sistemi di finestre heroal W 72 CW e con i sistemi di pareti esterne heroal C 50
- » Progettazione del colore con verniciatura a polvere hwr heroal di qualità elevata

heroal W 72 UD

Porte-finestre accessibili



Sia la norma DIN 18040-1 per le aree pubbliche, che la norma DIN 18040-2 per gli alloggi accessibili, prescrivono espressamente soluzioni di soglie variabili in continuo. È consentita un'altezza massima di 20 mm solo in casi eccezionali e a patto che non sia diversamente realizzabile. A tale proposito, heroal W 72 UD fornisce la soluzione ideale.

Dimensioni e proprietà del sistema

- » Profondità strutturali: telaio 72 mm, battente 84 mm
- » Larghezze visibili: telaio 50–60 mm, traverse 84–124 mm, battente 33–67 mm
- » Spessore vetro / riempimento max.: telaio 54 mm, battente 64 mm
- » Peso del battente max.: 300 kg
- » Altezze battente max.: 2.400 mm
- » Sistema di profili in alluminio a 3 camere a isolamento termico elevato
- » Isolamento termico: $U_{f[88]} = 1,8 \text{ W/m}^2\text{K}$
- » Permeabilità dell'aria: 4
- » Tenuta alla pioggia battente: 8A
- » Resistenza al carico di vento: C2/B2
- » Resistenza all'effrazione: RC 2

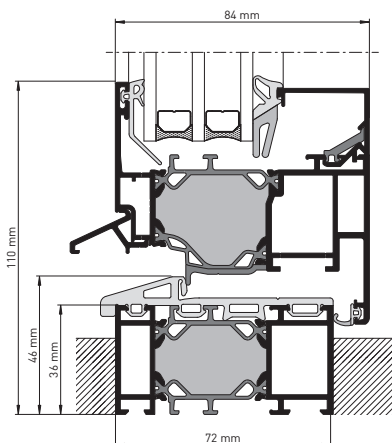
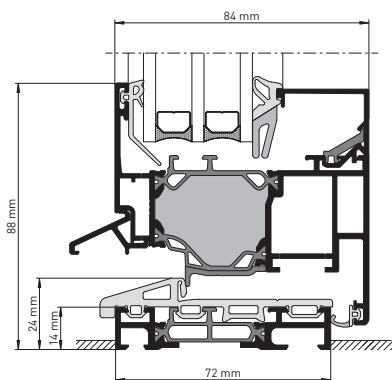

Varianti di configurazione e design

- » L'ampio assortimento di profili con larghezze visibili esigue assicurano un'elevata trasparenza nelle nuove costruzioni e in fase di ristrutturazione
- » Geometria dei battenti in filigrana a filo superficie
- » Montaggio di soglie variabile: In continuo oppure fissate con viti su ambo i lati (adattate alle strutture edilizie)
- » Combinabile con il sistema di drenaggio heroal DS
- » Design universale realizzabile con heroal W 72 RL/CL/W 72 i
- » Progettazione del colore con verniciatura a polvere hwr heroal di qualità elevata

heroal W 72 CW

Sistemi di finestre con estetica in acciaio e di parete esterna

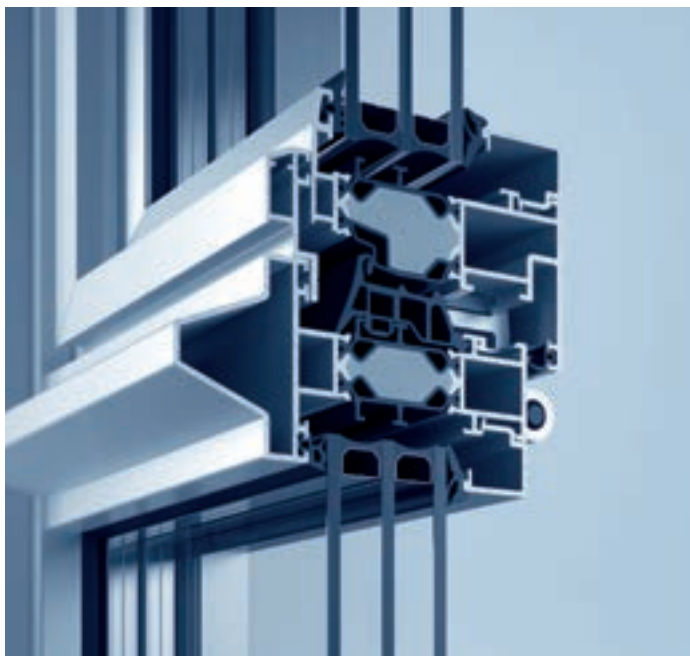

Il sistema di finestre heroal W 72 CW offre agli architetti, ai progettisti e ai costruttori varianti di configurazione personalizzate e in funzione degli edifici per elementi di finestre in altezza del piano. In questo modo le ampie aperture sono realizzabili con un classico design montante-chiavistello o con estetica in acciaio. Con le diverse varianti di profilo, il sistema combinato in alluminio heroal W 72 CW si rivela un'alternativa interessante per le pareti esterne in acciaio.

Dimensioni e proprietà del sistema

- » Profondità strutturali: telaio 106¹⁾/72²⁾ mm, traverse 102–106¹⁾, 72²⁾ mm, battente 76,5/79,5/84 mm
- » Larghezze visibili: telaio 38–50¹⁾/58²⁾ mm, profilo di traverse 50 mm, battente 33–43 mm [a scomparsa per heroal W 72 i]
- » Larghezza visibile minima combinata: 77¹⁾/97²⁾ mm
- » Spessore vetro / riempimento max.: telaio 44 mm, battente 66 mm
- » Peso del battente max.: 300 kg
- » Altezze battente max.: 2.800 mm
- » Sistema di profili in alluminio a 3 camere a isolamento termico elevato
- » Isolamento termico: $U_{f[100]} = 1,5 \text{ W/m}^2\text{K}^{1)}$ / $U_{f[120]} = 1,3 \text{ W/m}^2\text{K}^{2)}$
- » Adattamento dei valori U mediante struttura a zone isolanti modulari
- » Permeabilità dell'aria: 4
- » Tenuta alla pioggia battente: E1050
- » Resistenza al carico di vento: C5/B5

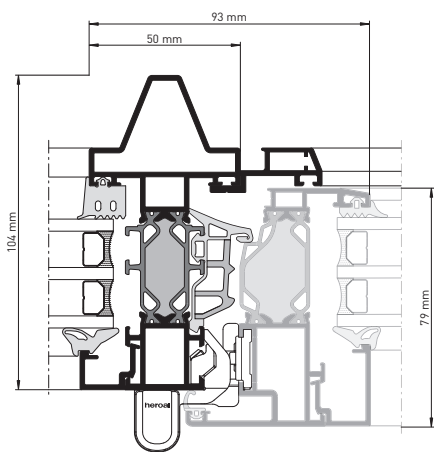

heroal W 72 CW [estetica in acciaio¹⁾] con profilo di battenti heroal W 72 i

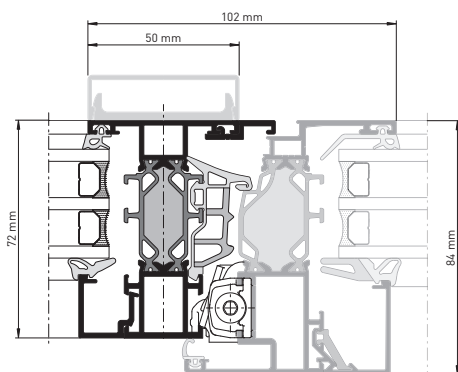

heroal W 72 CW [estetica di parete esterna²⁾] con profilo di battenti heroal W 72 i

Varianti di configurazione e design

- » L'ampio assortimento di profili con larghezze visibili esigue assicurano un'elevata trasparenza nelle nuove costruzioni e in fase di ristrutturazione
- » Ampie possibilità di configurazione attraverso la combinazione con i supporti a pannello dell'assortimento di pareti esterne heroal C 50
- » A scelta con profili di battenti visibili o a scomparsa dell'assortimento di profili heroal W 72 e heroal W 72 i
- » Sistema di porte compatibile: heroal D 72
- » Progettazione del colore con verniciatura a polvere hwr heroal di qualità elevata



heroal W 72

Integrazione nelle pareti divisorie

Con la loro varietà di sistemi modulari, i sistemi di finestre heroal W 72 e heroal W 72 i offrono quasi infinite possibilità di combinazione e di integrazione con i sistemi di pareti esterne heroal C 50. Per i requisiti energetici e di trasparenza degli edifici, la struttura modulare delle pareti esterne del sistema heroal C 50 offre una soluzione ottimale, pratica ed economica. Unitamente ai sistemi di finestre e di porte heroal, consente agli architetti, ai progettisti e ai costruttori una progettazione dell'edificio varia e trasparente con ampie superfici in vetro.

In combinazione con il sistema di finestre heroal W 72, possono essere realizzati impianti certificati NRW e RWA. L'NRWG è un dispositivo di estrazione fumi e calore ad azione naturale. Serve ad estrarre il fumo e i gas caldi da una struttura in caso di incendio. Secondo la normativa EN 12101-2, questo prodotto da

costruzione regolamentato è composto da una finestra con i relativi componenti, da un riempimento (vetro, pannelli, ecc.) e da un sistema di azionamento.

Caratteristiche tecniche

- » Peso del battente max.: 300 kg
- » Altezze battente max.: 2.800 mm
- » Resistenza all'effrazione: fino a RC 3

Varianti di configurazione e design

- » Larghezze visibili minime per la massima trasparenza
- » Realizzazione di porte-finestre accessibili con il sistema di drenaggio integrato heroal DS secondo la normativa DIN 18040.

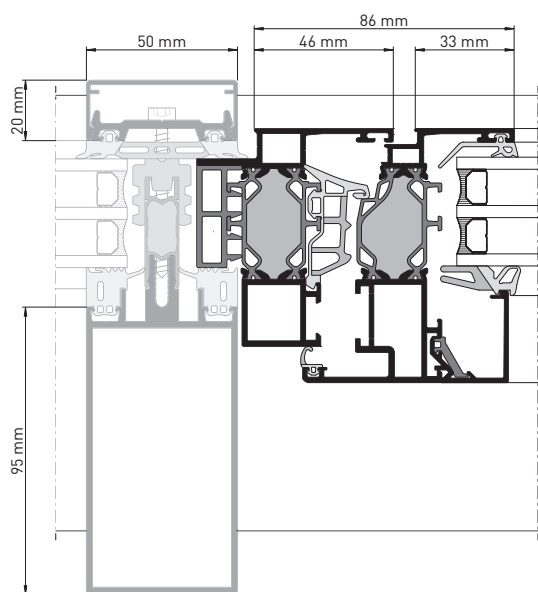

heroyal W 72 come elemento a inserimento nel sistema di pareti esterne heroyal C 50

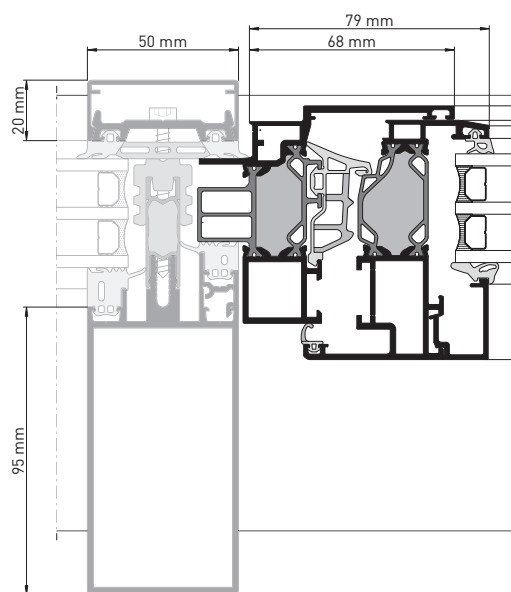

heroyal W 72 (vetratura interna) come elemento a inserimento nel sistema di pareti esterne heroyal C 50

heroal W 72

Tipologie di apertura

Elementi in un pezzo

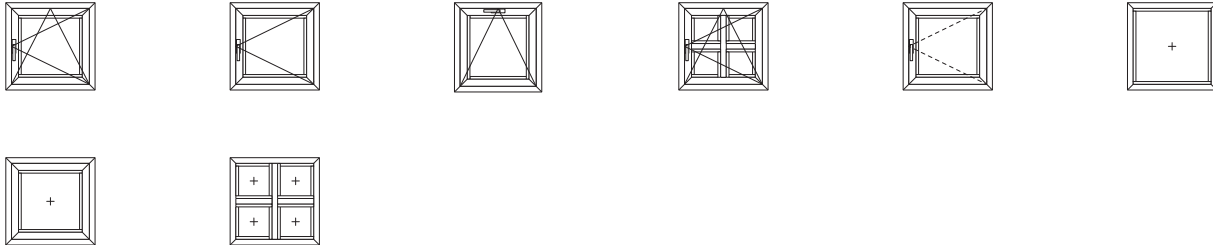

Elementi in due pezzi

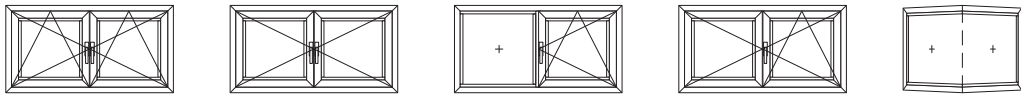

Angoli a tutto vetro

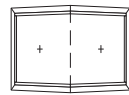

Elementi di altezza locale

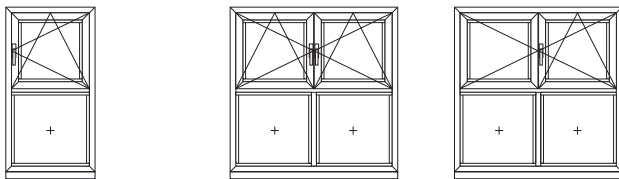

Elementi di porta-finestra

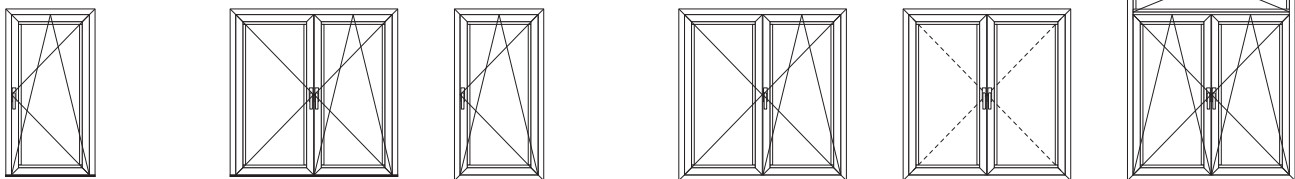

Elemento di oscillazione



Elemento di ribaltamento



PKS-element

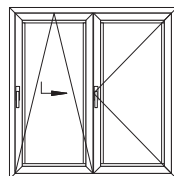

Elemento di spinta pieghevole

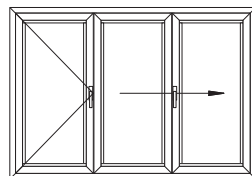

Elementi di forma



Tecnologie di profili e produzione



Tecnologia a barrette isolanti heroal

L'esclusiva tecnologia a barrette isolanti innovativa heroal unisce la capacità di carico massima con perdite di calore minime. La geometria delle barrette isolanti previene la riduzione della corrente energetica e al contempo una notevole riduzione della conduzione termica. Grazie all'esclusiva geometria a barrette isolanti, il sistema per finestre heroal W 72 riesce a ottenere, ad esempio, con una profondità strutturale di 72 mm nel telaio e di 84 mm nel battente, valori U_w che soddisfano l'attuale normativa sul risparmio energetico e i requisiti futuri.

Processo di produzione della schiuma heroal

La produzione di schiuma nell'area della zone di isolamento modulari avviene con schiuma PU, sulla base del poliolo o degli isocianati, in uno dei processi sviluppati in fabbrica da heroal. La schiuma isolante viene prodotta senza propellenti alogenati, quindi senza HFCKW. Come stabilizzatori aggiuntivi vengono utilizzate sostanze naturali come zucchero e amido. In contrapposizione alle cosiddette versioni "a zaino", in cui il materiale isolante viene incollato sulle barrette isolanti, nei sistemi di profili heroal con il riempimento delle camere isolanti al 100% è possibile raggiungere un isolamento termico ottimale.

Composto di profilo nello stabilimento heroal

heroal, sul principio del QM 323, si pone in condizione di esclusività con una combinazione di profili in alluminio e plastica termoisolanti, certificata da terzi (ift Rosenheim). La combinazione perfettamente ottimizzata di nastro adesivo e zigrinatura nel processo di isolamento heroal, garantisce un livello di rigidità e valori di spinta dei profili composti in alluminio heroal superiori alla media.

Tecnologia dei connettori a T heroal

La tecnologia dei connettori a T heroal offre un sistema di sicurezza estremamente elevato tramite l'impiego di gomma espansa a celle chiuse per la sigillatura nell'area di battuta e una tenuta ottimale dei connettori/giunti a T. L'innovativa iniezione isolante garantisce un impiego ridotto di materiale.

Tecnologia degli angolari heroal

Con un impiego ridotto di materiale, l'innovativa iniezione isolante heroal garantisce una tenuta ottimale degli elementi di bisellatura ricoprendo con il sigillante tutti i lati dell'angolare. Una realizzazione dell'elemento razionale e conveniente in termini di tempo viene garantita attraverso la tecnologia degli angolari heroal con l'ottimizzazione delle procedure di preparazione durante il montaggio degli angolari. Una distribuzione del sigillante ottimale e guidata e l'innovativa geometria degli angolari consentono un notevole risparmio di materiale.

Tecnologia delle guarnizioni centrali heroal

heroal fornisce telai di guarnizione centrale vulcanizzati per tutte le dimensioni degli elementi con tempi di consegna molto brevi. La produzione meccanica garantisce un'esattezza di ripetibilità di quasi il 100% e in questo modo una sicurezza di sistema massima. Inoltre in questo modo sono consentite una realizzazione degli elementi più rapida e un risparmio di costi. Le guarnizioni centrali di heroal garantiscono una tenuta ottimale dell'area di battuta e della bisellatura in termini di isolamento termico attraverso la struttura a più camere e i canali del sigillante.

Caratteristiche di sistema e efficienza

Dimensioni del sistema

Denominazione		heroal W 72	heroal W 72 RL/CL	heroal W 72 i		heroal W 72 UD	heroal 72 CW	
				Invetriata all'esterno	Invetriata all'interno		Estetica in acciaio	Estetica a parete esterna
Profondità strutturale [mm]	Profili di telai	72	82	72		72	106	72
	Profili di traverse	72	84	76,5	79	72	76,5-84	
	Profili di battenti	84	81	72		84	102-106	72
Larghezze visibili del profilo [mm]	Profili di telai	50-250	60-154	70-120		60-85	38/50	28
	Profili di traverse	74-254	74-94	114-244		84-124	50	
	Profili di battenti	33-67	33-43	a scomparsa		33-67	a scomparsa	
Larghezza visibile minima combinata [mm]		90	100	77	81	100	77	97
Varianti profilo di battenti	SBN ¹⁾	•	•	•		•	•	
	KBN ²⁾	•	•	•		•	•	
Max. spessori vetro/riempimento [mm]	Profili di telai	54	54	52		54	44	
	Profili di battenti	66	58	48		66	64	
Profondità di appoggio vetro [mm]		19	19	11		19	11	
Peso del battente max. [mm]		300	300	300		300	300	
Altezza del battente max. [mm]		2.800	2.800	2.400		2.400	2.800	
Larghezza del battente max. [mm]		1.600	1.600	1.200		1.200	1.600	

Proprietà del sistema

Isolamento termico U_f [W/m ² K]	DIN EN ISO 10077	≥0,85	≥1,3	≥1,5	≥1,7	≥1,6	≥1,5	≥1,3
Isolamento termico U_f [W/m ² K]/larghezza visibile [mm]	DIN EN ISO 10077	1,3 120	1,3 120	1,5 87	1,7 91	1,8 88	1,5 100	1,3 120
Isolamento termico U_w [W/m ² K]	DIN EN ISO 10077	≥0,84	≥0,84	≥0,90	≥0,97	≥0,82	≥0,86	≥0,84
Permeabilità all'aria	DIN EN 12207	4	4	4		4	4	
Tenuta alla pioggia battente	DIN EN 12208	E1650	9A	E1050	9A	8A	E1050	
Resistenza al carico di vento	DIN EN 12210	C5/B5	C5/B5	C5/B5		C2/B2	C5/B5	
Classe di isolamento acustico (SSK)	DIN EN ISO 717-1	1-5	4	5/4		-	-	
Resistenza all'effrazione	DIN V ENV 1627	RC 4	RC 3	RC 2		RC 2	-	
Forze di comando	DIN EN 12217	1	1	1		1	1	
Resistenza agli urti	DIN EN 13049	4	2	3/5		-	-	
Resistenza meccanica	DIN EN 13115	4	4	4		4	-	
Capacità portante dei dispositivi di sicurezza	DIN EN 14354	soddisfatta	soddisfatta	soddisfatta		soddisfatta	soddisfatta	
Funzionamento permanente	DIN EN 12400	3	-	3	-	-	-	
Approvazione NRW e RWA		•	-	-		-	-	

Caratteristiche di sistema e efficienza

Tipologie di apertura e design

Denominazione	heroal W 72	heroal W 72 RL/CL	heroal W 72 i		heroal W 72 UD	heroal 72 CW	
			Invetriata all'esterno	Invetriata all'interno		Estetica in acciaio	Estetica a parete esterna
Elementi ad anta (D), anta ribalta (DK) ribalta anta (TBT)	•	•	•	•	•	•	•
Elementi di ghiera	•	•	•	•	•	•	•
Elementi scorrevoli in parallelo a ribalta (PSK)	•	–	–	–	–	–	–
Elementi di spinta pieghevoli (FS)	•	–	–	–	–	–	–
Elementi lucernario (OL)	•	•	•	•	–	•	•
Elementi di oscillazione/ribaltamento	•	–	–	–	–	–	–
Elementi con apertura verso l'esterno (a.ò.)	•	–	–	–	–	–	–
Vetratura fissa	Vetratura interna	•	•	•	•	•	•
		•	–	–	–	–	•
Porta-finestra, accessibile	DIN 18040	•	•	•	•	•	–
		•	•	•	•	•	–
Sistema di drenaggio heroal DS	•	•	•	•	•	•	–
Elementi a inserimento pareti esterne	•	–	•	•	•	•	–
Sistema di porte compatibili con heroal	heroal D 72	heroal D 72 RL/CL	heroal D 72	heroal D 72	heroal D 72	heroal D 72	heroal D 72
Varianti di bandelle	heroal WF 100	RC 3	RC 3	RC 2	RC 2	•	•
	heroal WF 100 i	•	RC 3	RC 2	•	•	•
	heroal WF 200	•	•	•	•	•	•
	heroal WF 300	•	•	•	•	•	•

Rivestimento superficiale heroal

Rivestimento a polvere hwr	•	•	•	•	•	•
Rivestimento anodizzato	•	•	•	•	•	•
Laminazione decorativa	•	•	–	•	•	–

Servizio heroal

Tecnologia di piegatura (stampi)	•	•	•	•	•	•
Lavorazione di bordi e trattamento laser	•	•	•	•	•	•

1) Scanalatura a bandella ad asta spingente

2) Scanalatura bandella in plastica

Ulteriori informazioni

Prospetti heroal



heroal WF - Bandelle di finestre

La nuova generazione di bandelle heroal WF unisce esclusività, funzionalità e durabilità. heroal WF pone ampi standard in termini di protezione dalle effrazioni e stupisce grazie a una sicurezza base di serie.

Scoprite le novità delle bandelle di finestre heroal!

N° articolo: 88093 60 00



heroal W 72 VF – Sportello di ventilazione

Una ventilazione costante regola l'umidità dell'aria e assicura un clima confortevole. Pertanto, lo sportello di ventilazione heroal W 72 VF si rivela la soluzione ideale. I battenti girevoli ad altezza locale con larghezze visibili esigue offrono un'elevata libertà di progettazione.

Scoprite i nuovi sportelli di ventilazione heroal!

N° articolo: 87934 60 00



heroal DS – Sistema di drenaggio della superficie integrato

Il sistema di drenaggio heroal DS innovativo offre ai costruttori, ai progettisti e agli architetti una sicurezza di progettazione, varietà di combinazioni e soluzioni di sistemi flessibili per realizzare soglie accessibili nelle aree di ingresso. Allo stesso tempo, l'acqua di superficie defluisce senza ristagno, determinando così una protezione dai danni dell'umidità negli ambienti interni.

Scoprite il sistema di drenaggio heroal!

N° articolo: 88134 60 00

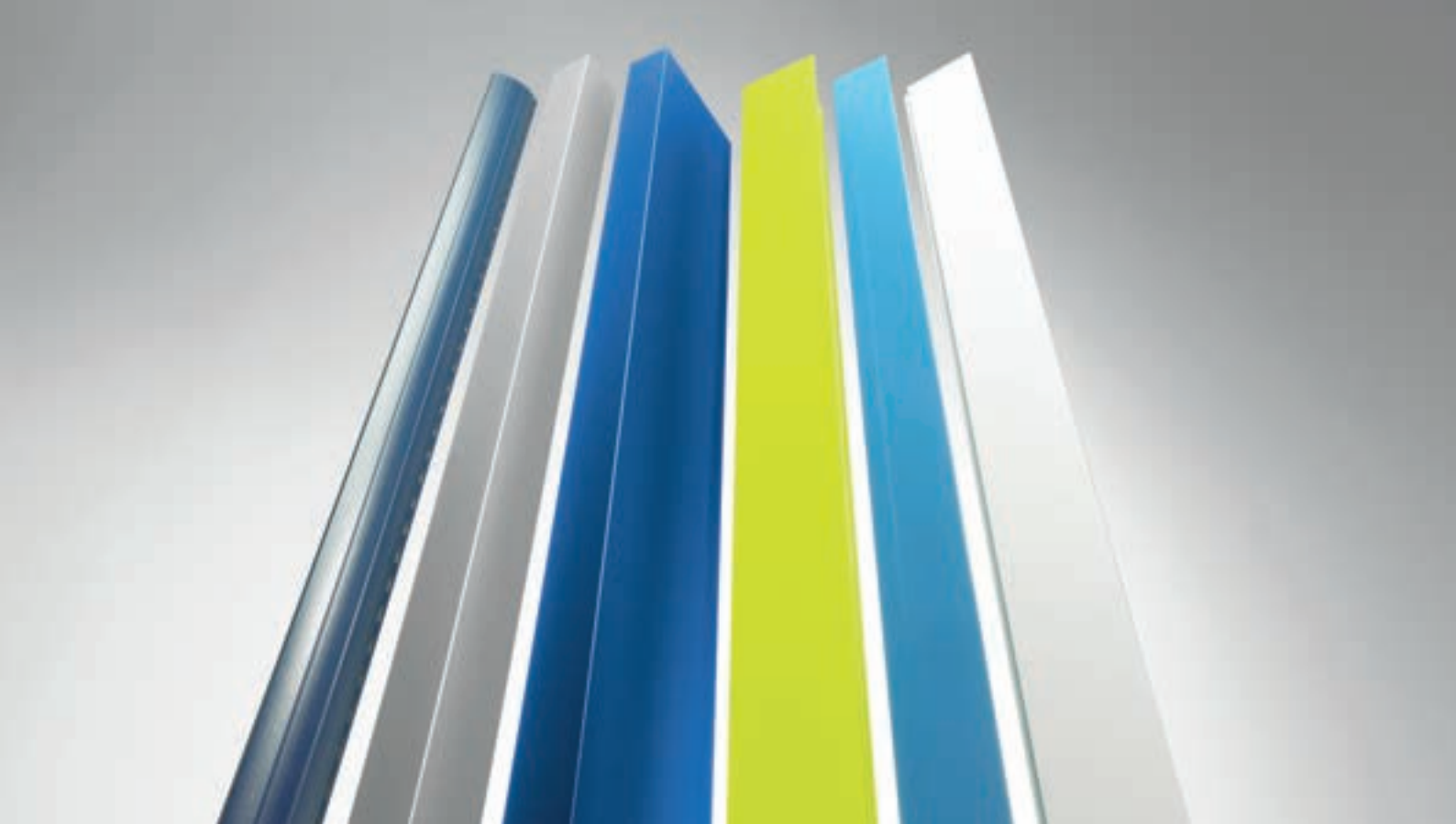

Superfici heroal

La nobilitazione delle superfici è un elemento integrante dei componenti di sistema heroal. heroal offre in questo contesto sistemi perfettamente coordinati tra loro per finestre, porte e facciate nonché avvolgibili, serrande avvolgibili e protezioni solari. Con il rivestimento a polveri HWR, heroal punta sulla qualità, grazie a impianti di rivestimento propri. Il riconoscimento per il trattamento di verniciatura certificato GSB Premium e il marchio di qualità Qualicoat comprovano la leadership in fatto di qualità. Oltre al rivestimento a polveri, heroal offre ai suoi clienti superfici con finitura anodizzata e decori su pellicola. In particolare, per gli avvolgibili viene utilizzata una vernice spessa a 2 strati. heroal fornisce l'intero portafoglio di prodotti direttamente dalla fabbrica, garantendo così tempi di consegna brevissimi per i suoi partner.

Il nostro servizio è orientato alle vostre esigenze

Oltre al suo portafoglio completo di sistemi con prodotti perfettamente abbinati tra loro, heroal offre anche l'assistenza più efficiente del settore, che si basa su un orientamento coerente verso i requisiti, le richieste e le esigenze dei clienti. Alla base dell'assistenza heroal vi sono, oltre a collaboratori qualificati, una produzione made in Germany efficiente in termini energetici con un grado di integrazione verticale della produzione e una sicurezza dei processi unici, che garantiscono a esecutori, architetti e costruttori una qualità ottimale dei prodotti per costruzioni durevoli, convenienti e con un valore aggiunto. A tutto questo si aggiunge anche il nuovo centro logistico heroal con circa 40.000 m² di superficie e parco vetture proprio. La gamma di servizi heroal è completata dal centro di collaudo, utilizzabile anche dai clienti, e certificato dall'ift di Rosenheim per aria, acqua, vento, per avvolgibili, serrande avvolgibili, protezioni solari, finestre, porte e facciate, nonché da servizi efficienti di piegatura e smussatura, che heroal è l'unico a eseguire in proprio nel settore.



heroal: il sistema casa in alluminio

In qualità di uno dei marchi leader nell'ambito delle case prefabbricate in alluminio, heroal sviluppa e produce sistemi perfettamente coordinati tra loro per finestre, porte, facciate, avvolgibili, serrande avvolgibili e protezione solare, completando l'offerta con persiane richiudibili e scorrevoli, zanzariere, porticati e carport. Grazie all'impiego minimo di energia durante la produzione e al massimo risparmio energetico durante l'uso, le soluzioni di sistema heroal contribuiscono in modo decisivo a realizzare un'edilizia sostenibile, unita alla massima redditività nella lavorazione dei sistemi e a un aumento del valore degli immobili.

Innovazione, assistenza, design, sostenibilità

Il marchio heroal è sinonimo di soluzioni di sistema in cui innovazioni pratiche, un'assistenza leader nel settore e un design di alta qualità, integrabile in ogni tipo di stile architettonico, si coniugano a un'ampia sostenibilità.

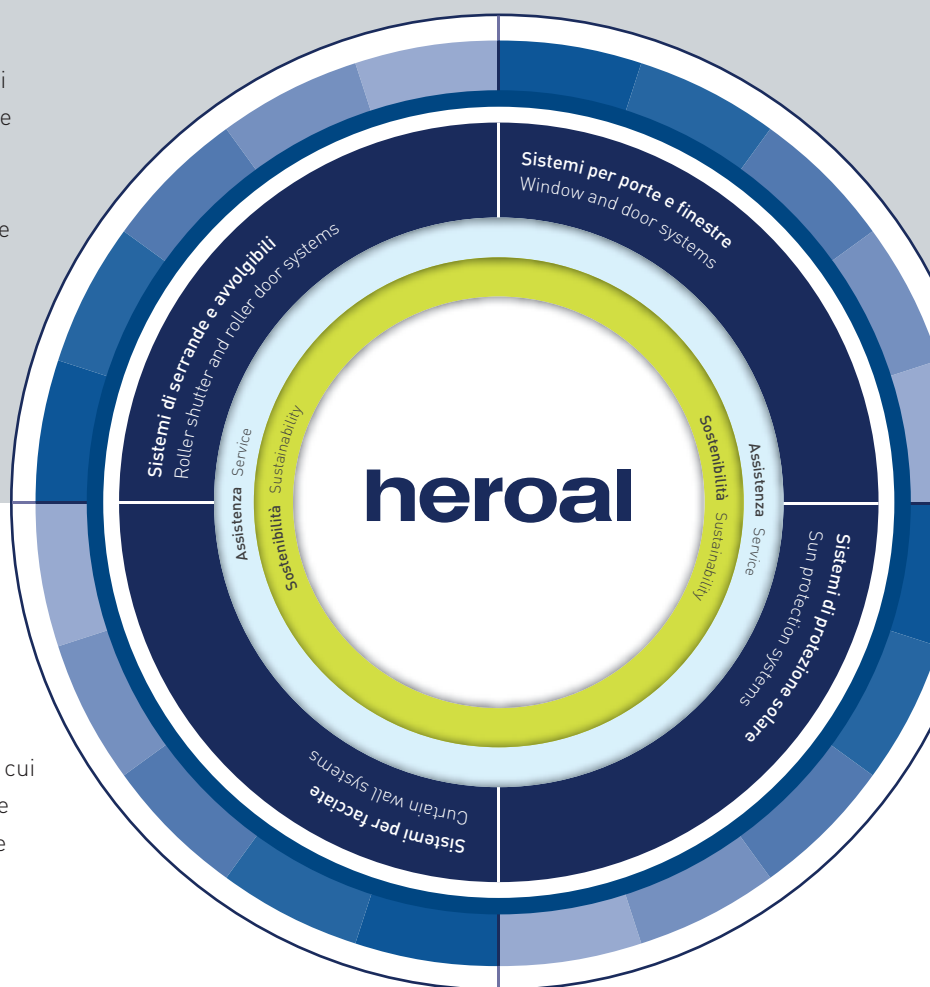

Avvolgibili | Protezioni solari | Serrande avvolgibili | Finestre | Porte | Facciate | Servizi

heroal – Johann Henkenjohann GmbH & Co. KG

Österwieher Str. 80 | 33415 Verl (Germania)

Tel. +49 5246 507-0 | Fax +49 5246 507-222

www.heroal.com